



Campana LED UFO industrial 150W - CCT - 170lm/W - Driver LIFUD - IP65 - 5 años garantía

Ref. B8155-150W-3CCT

Campana industrial UFO LED 150W de alta eficiencia: 170lm/W y Driver Lifud. Se destaca por su diseño robusto, alta calidad y versatilidad, cuenta con switch de regulación de potencia y es compatible con sensores y regulación DALI. Incorpora sistema CCT para ajuste de tonalidad entre blanco cálido (3000K), blanco neutro (4000K) y blanco frío (5000K).**Garantía 5 años**



Datos del producto

Tonalidad	CCT
Kelvin (K)	3000, 4000, 5000
Lumens (Lm)	22800
Eficiencia (Lm/w)	170
CRI	70-80
Ángulo de apertura (°)	90°
Dimmable	Sí
Potencia (W)	130, 150, 100
Tensión Nominal (V)	220 - 240 V AC
Frecuencia (Hz)	50 - 60
Driver	Interno, Lifud
Sensor	Sí
Orientable	Sí
Material	Aluminio
Material difusor	Policarbonato
IP	IP65
Frecuencia de uso	Intensivo
Vida útil (h)	50000

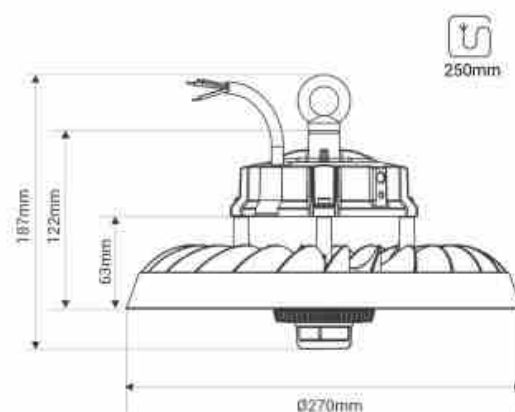

Campanas Industriales UFO LED

Clase eficiencia energética	B
Certificados	CE, ROHS
Garantía	5 años
IK	09
Ancho	Ø270mm
Alto	187mm