



Campânula LED industrial UFO 150W - CCT - 170lm/W - Driver LIFUD - IP65 - 5 anos de garantia

Ref. B8155-150W-3CCT

Campânula led industrial 150W de alta eficiência: 170lm/W e Driver Lifud. Destaca-se pelo seu design robusto, alta qualidade e versatilidade, possui um interruptor de regulação de potência e é compatível com sensores e regulação DALI. Incorpora sistema CCT para ajustar a tonalidade entre branco quente (3000K), branco neutro (4000K) e branco frio (5000K). **5 anos de garantia**



Datos del producto

| | |
|------------------------|------------------|
| Tonalidade | CCT |
| Kelvin (K) | 3000, 4000, 5000 |
| Lúmens (Lm) | 22800 |
| Eficiência (Lm/w) | 170 |
| CRI | 70-80 |
| Ângulo de abertura (°) | 90° |
| Dimável | Sim |
| Potência (W) | 130, 150, 100 |
| Tensão Nominal (V) | 220 - 240 V/AC |
| Frequência (Hz) | 50 - 60 |
| Driver | Interno, LIFUD |
| Sensor | Sim |
| Orientável | Sim |
| Material | Alumínio |
| Material difusor | Policarbonato |
| IP | IP65 |
| Frequência de uso | Intensivo |
| Vida útil (h) | 50000 |

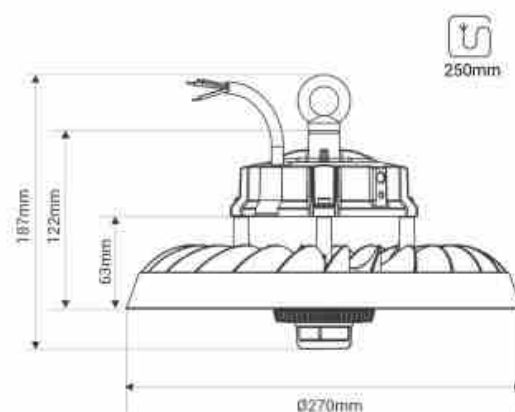

Campânulas LED industriais

| | |
|---------------------------------|----------|
| Classe de eficiência energética | B |
| Certificados | CE, ROHS |
| Garantia | 5 anos |
| IK | 09 |
| Largura | Ø270mm |
| Altura | 187 mm |